

# Инструкция по сборке

## Дизайн 160

90 v1

Модуль угловой

### Инструменты для сборки:

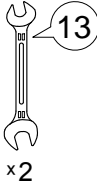

x2



M8



x8

M8C



x4

ПП-20



x18

ПП-15



x6

ПП-10



x4

4x30



x3

M8x40



x4

M8x80



x4

M8x90



x4

M8x140



x4

Опора

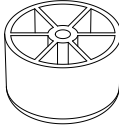

x3

### Детали:

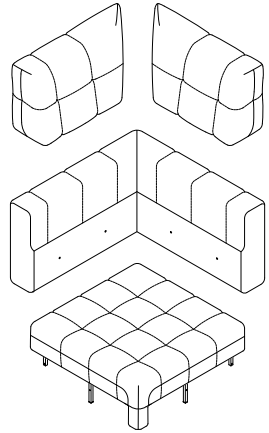

### Обозначение затяжки резьбовых соединений

**Усилие затяжки  
7 Нм**

Для неподвижных соединений: затяните плотно, до упора.

**Усилие затяжки  
3 Нм**

Для опор: затяните до упора, опора должна быть неподвижна.

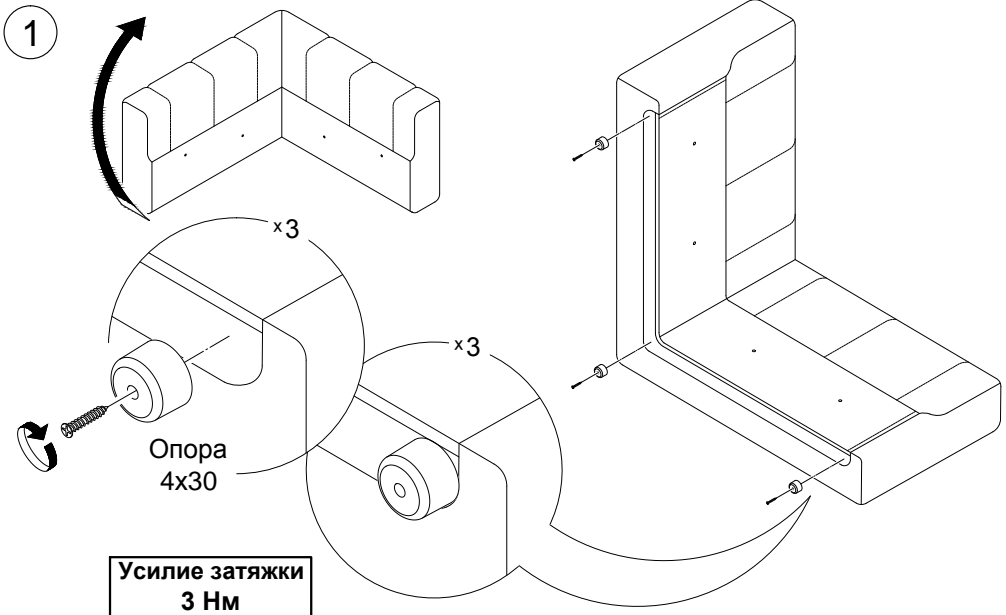

2

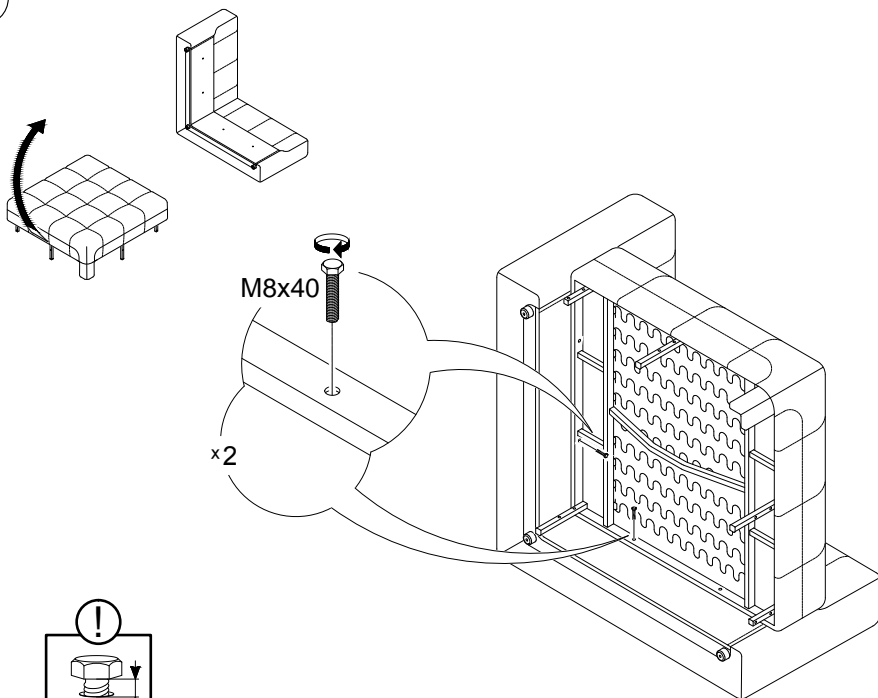

Болты не затягивать.

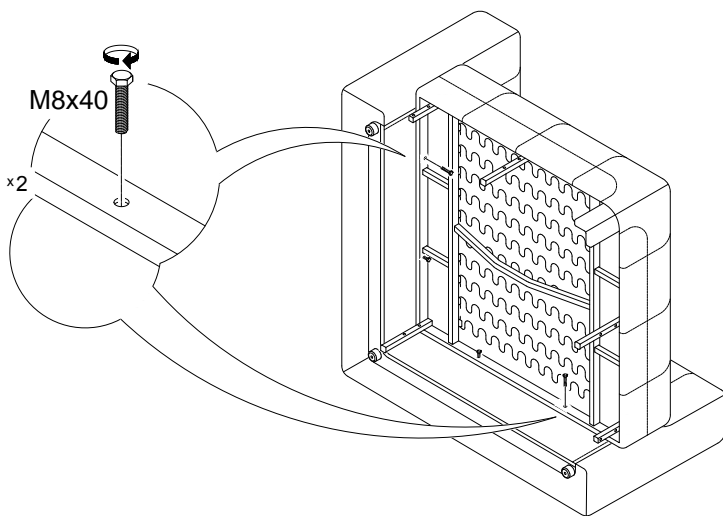

3

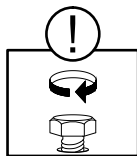

Затянуть болты (см. пункты 2)

Усилие затяжки  
7 Нм

10 v1+64 v1

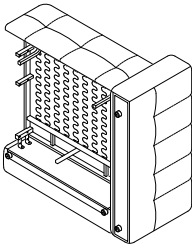

10 v1+65 v1

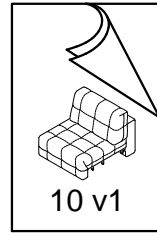
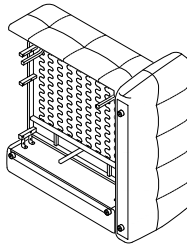

T10 v1+90 v1+10 v1

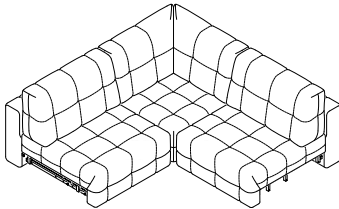

T10 v1+90 v1+10П(Л) v1

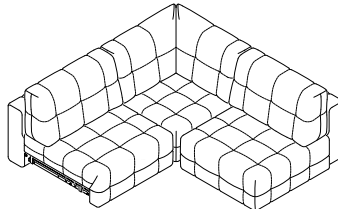

T10 v1+90 v1, T10П(Л) v1+90 v1, T30 v1+90 v1  
соединяются идентично.

10 v1+90 v1, 10П(Л) v1+90 v1 соединяются идентично.

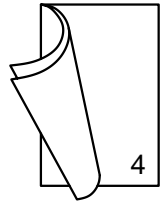

T10 v1+90 v1+T10 v1

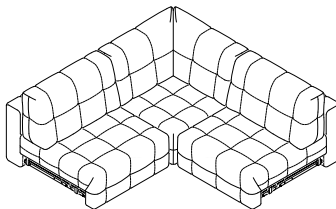

T10 v1+90 v1+T10 v1, T10П(Л) v1+90 v1+T10П(Л) v1, T30 v1+90  
v1+T30 v1 соединяются идентично.

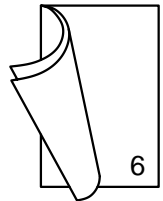

5



90 v1+10 v1, 90 v1+10П(Л) v1 соединяются идентично.  
При установке 10 v1, 10П(Л) v1 с противоположной стороны  
порядок сборки не изменяется.  
Т10 v1, Т10П(Л) v1, Т30 v1 устанавливаются к 90 v1  
после 10 v1, 10П(Л) v1.

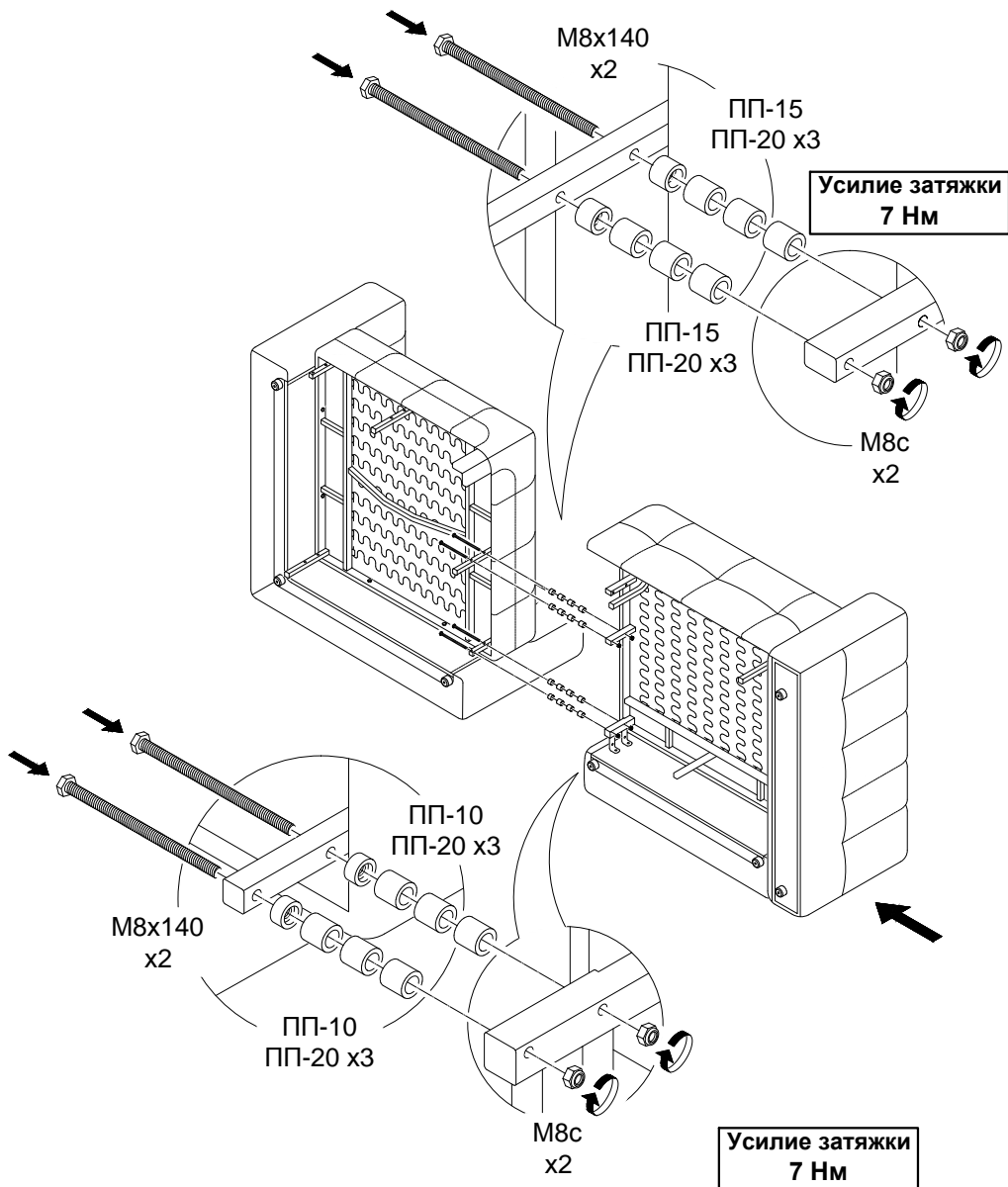

6



T10 v1+90 v1, T10П(Л) v1+90 v1, T30 v1+90 v1 соединяются идентично. Подлокотники 64 v1, 65 v1 к T10 v1, T30 v1 должны быть установлены. При установке T10 v1, T10П(Л) v1 или T30 v1 с противоположной стороны порядок сборки не изменяется.

**Усилие затяжки  
7 Нм**

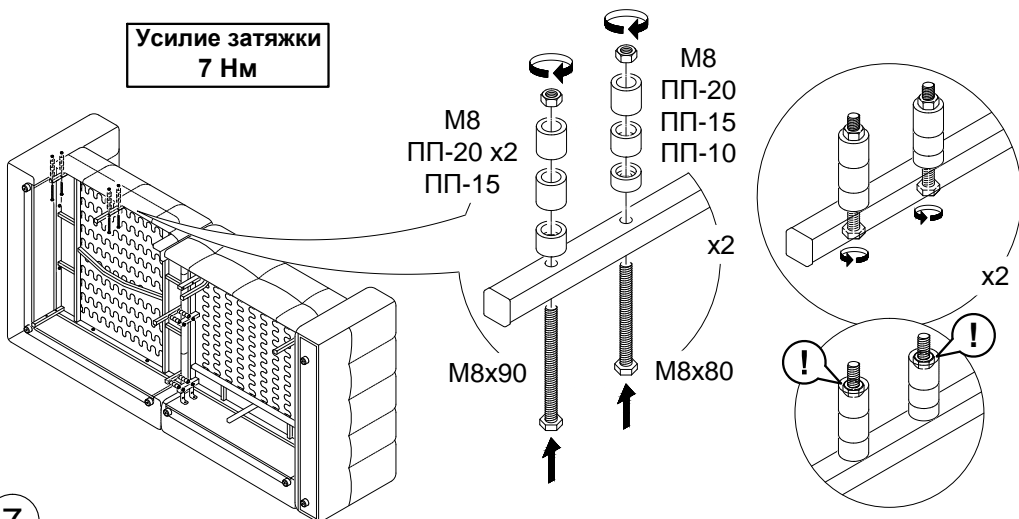

7

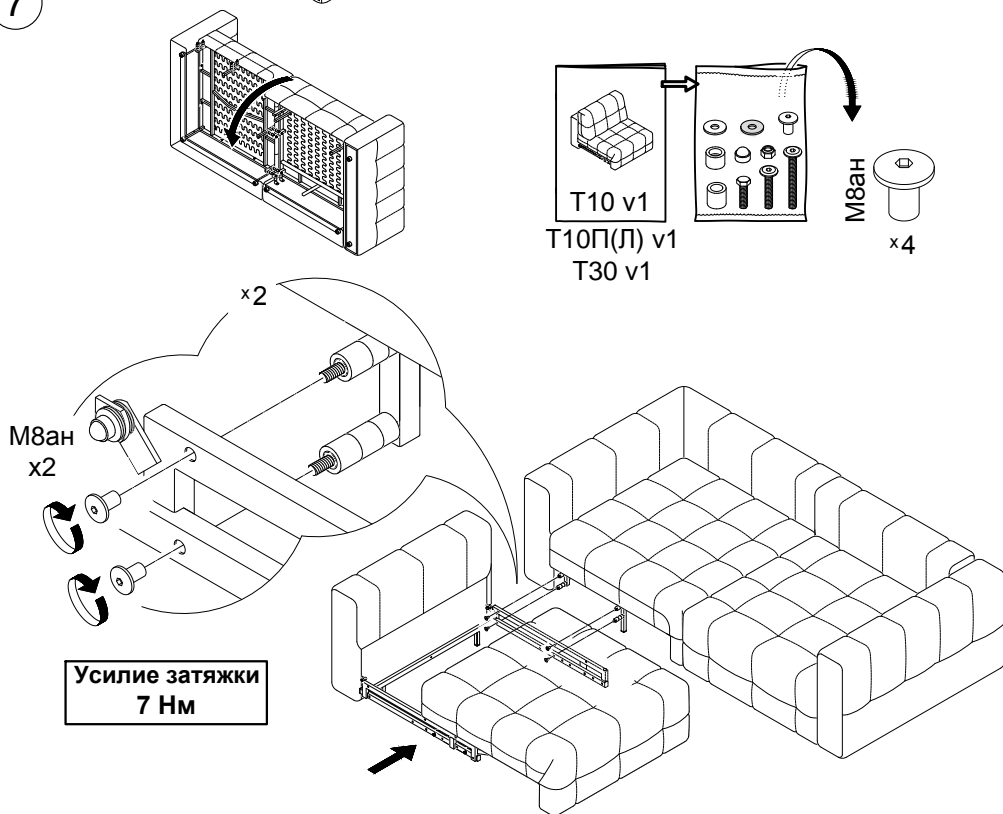

8



T10 v1+90 v1, T10П(Л) v1+90 v1, T30 v1+90 v1 соединяются идентично.  
Подлокотники 64 v1, 65 v1 к T10 v1, T30 v1 должны быть установлены.

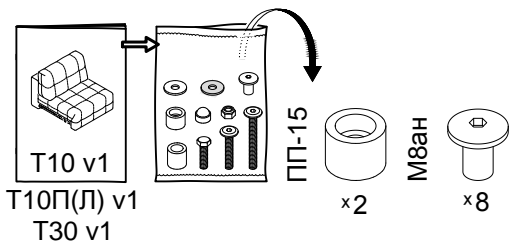

Усилие затяжки  
7 Нм

